

EXERCICI 6 - 7: DIBUIX TÈCNIC I - II

(Durada: 1 h 30 min)

Material necessari: escaire i cartabó, compàs, llapis i retolador de tipus *Pilot*

1. Dibuixa un heptàgon regular inscrit en una circumferència de 5 cm de radi. (3 punts)
2. La imatge següent correspon a un projecte d'edifici. Dibuixa, a escala 1:1, les vistes de l'edifici, que està en perspectiva isomètrica. Pren les mesures directament de la figura. (3,5 punts)

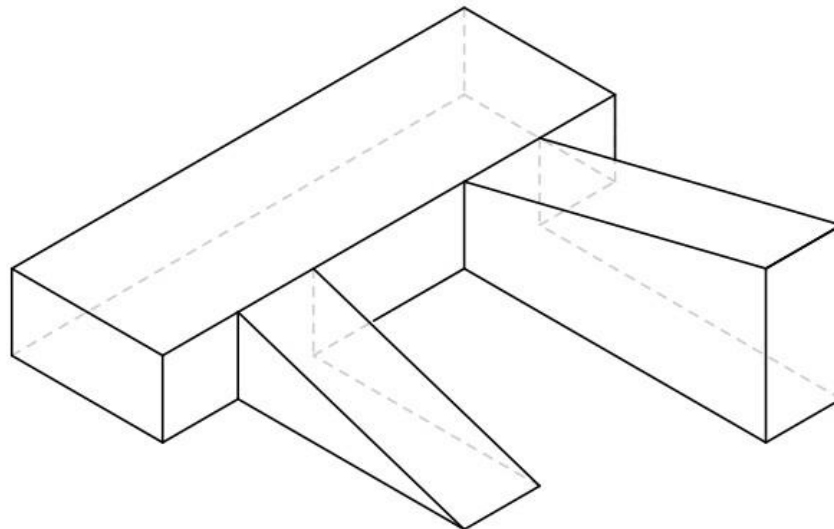

3. Dibuixa en perspectiva cavallera, a escala 2:1, la figura de l'exercici anterior, aplicant una reducció de 2/3 en l'eix Y. (3,5 punts)

Críteris de qualificació

L'exercici es qualifica amb una puntuació numèrica entre 0 i 10 punts, sense decimals, i es consideren negatives les qualificacions inferiors a 5.

EJERCICIO 6 - 7: DIBUJO TÉCNICO I - II

(Duración: 1 h 30 min)

Material necesario: escuadra y cartabón, compás, lápiz y rotulador de tipo *Pilot*

1. Dibuja un heptágono regular inscrito en una circunferencia de 5 cm de radio. (3 puntos)
2. La siguiente imagen corresponde a un proyecto de edificio. Dibuja, a escala 1:1, las vistas del edificio, que está en perspectiva isométrica. Toma las medidas directamente de la figura. (3,5 puntos)

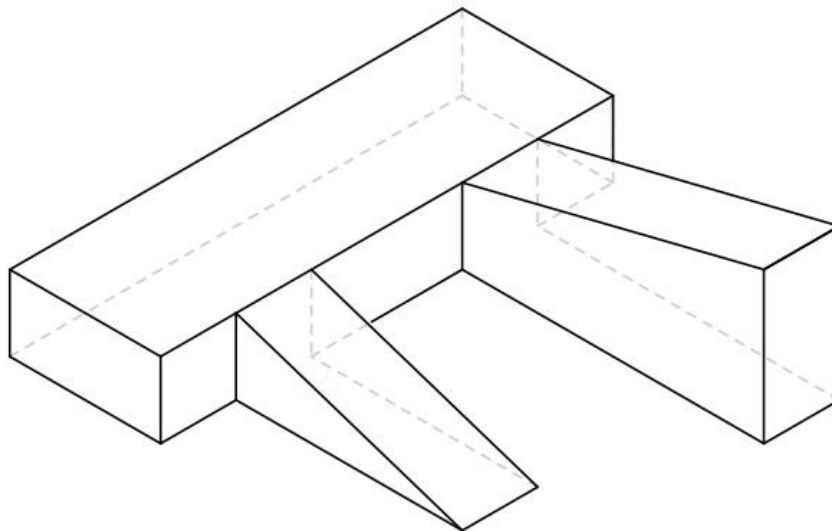

3. Dibuja en perspectiva caballera, a escala 2:1, la figura del ejercicio anterior, aplicando una reducción de 2/3 en el eje Y. (3,5 puntos)

Criterios de calificación

El ejercicio se calificará con una puntuación numérica entre 0 y 10 puntos, sin decimales, y se considerarán negativas las calificaciones inferiores a 5.